

Pozice	Počet	Popis
	1	<p><b>COMFORT 15-14 BA PM</b></p>  <p>Pozn.: obr. výrobku se může lišit od skutečného výrobku</p> <p>Výrobní číslo: <a href="#">97916757</a></p> <p>Cirkulační čerpadla Grundfos Comfort PM s bezolovnatým tělesem čerpadla vhodným pro pitnou vodu, s vysokou energetickou účinností, jsou vhodná pro cirkulaci teplé vody v jedno- a vícegeneračních rodinných domech. Jsou poháněna vysokou účinným jednofázovým, 12-pólovým motorem s trvalými magnety.</p> <p>Funkce AUTOADAPT byla vyvinuta pro systémy teplé vody v domácnostech, se zásobníky teplé vody jako primárním zdrojem teplé vody.</p> <p>V systémech teplé vody v domácnostech s integrovanou funkcí řízení teploty pro zvyšování nebo snižování teploty v cirkulačním potrubí Grundfos doporučuje modely COMFORT BX nebo COMFORT B. K plnému získání výhod funkce AUTOADAPT Grundfos doporučuje instalovat čerpadlo v systémech se zásobníky teplé vody.</p> <p><b>Charakteristiky a výhody:</b></p> <ul style="list-style-type: none"> <li>* unikátní funkce AUTOADAPT šetří až 48% tepelné energie a až 96% energie k pohonu motoru ve srovnání se standardním čerpadlem a trvalým provozem</li> <li>* proplachovací funkce</li> <li>* automatické ničení legionelly (pokud je podporováno soustavou)</li> <li>* automatické odlišení pracovních dnů a víkend /dovolené</li> <li>* řízení od teploty (nastavitelné tlačítkem na ovládacím panelu)</li> <li>* trvalý provoz (nastavitelný tlačítkem na ovládacím panelu)</li> <li>* rychlé a jednoduché připojení napájecího kabelu pomocí ALPHA konektoru</li> <li>* detekce běhu nasucho</li> <li>* rotor snadno přístupný pro údržbu</li> <li>* kapalinou mazané ložisko</li> <li>* bez nebezpečí prasknutí díky statickému tělesu</li> <li>* snadná údržba a údržba díky snadno demontovatelné hlavě čerpadla, která se hodí na většinu těles čerpadel konkurence</li> <li>* korozně odolné, bezolovnaté těleso čerpadla z mosazi</li> <li>* díky integrované elektronice se nevyžaduje dodatečná ochrana motoru</li> </ul> <p><b>Kapalina:</b></p> <p>Čerpaná kapalina: Voda  Rozsah teploty kapaliny: 2 .. 95 °C  Liquid temperature during operation: 60 °C  Hustota: 983.2 kg/m³</p> <p><b>Techn.:</b></p> <p>Teplotní třída TF: 95  Schval. značky na typovém štítku: CE, VDE</p> <p><b>Materiály:</b></p> <p>Těleso čerpadla: Mosaz MS 68  Oběžné kolo: Korozivzdorná ocel, EPDM, PPO, PTFE, Grafit</p>

Pozice	Počet	Popis
		<b>Instalace:</b> Max. provozní tlak: 10 bar Potrubní přípojka: 1/2 Vzdálenost mezi sacím a výtlakovým hrdlem: 80 mm  <b>Elektrické údaje:</b> Příkon pro otákovací stupeň 3: 7 W Frekvence el. sítě: 50 Hz Jmenovité napětí: 1 x 230 V Proud - otákovací 3: 0.07 A Velikost kondenzátoru - provoz: 0.6 µF Krytí (IEC 34-5): IP44 Třída izolace (IEC 85): F  <b>Jiné:</b> Čistá hmotnost: 1 kg Hrubá hmotnost: 1.12 kg Převodní objem: 0.003 m <sup>3</sup> Danish VVS No.: VVS NO 380634014 Swedish RSK No.: RSK NO 5803088 Norwegian NRF no.: NRF NO 9042115

## 97916757 COMFORT 15-14 BA PM 50 Hz

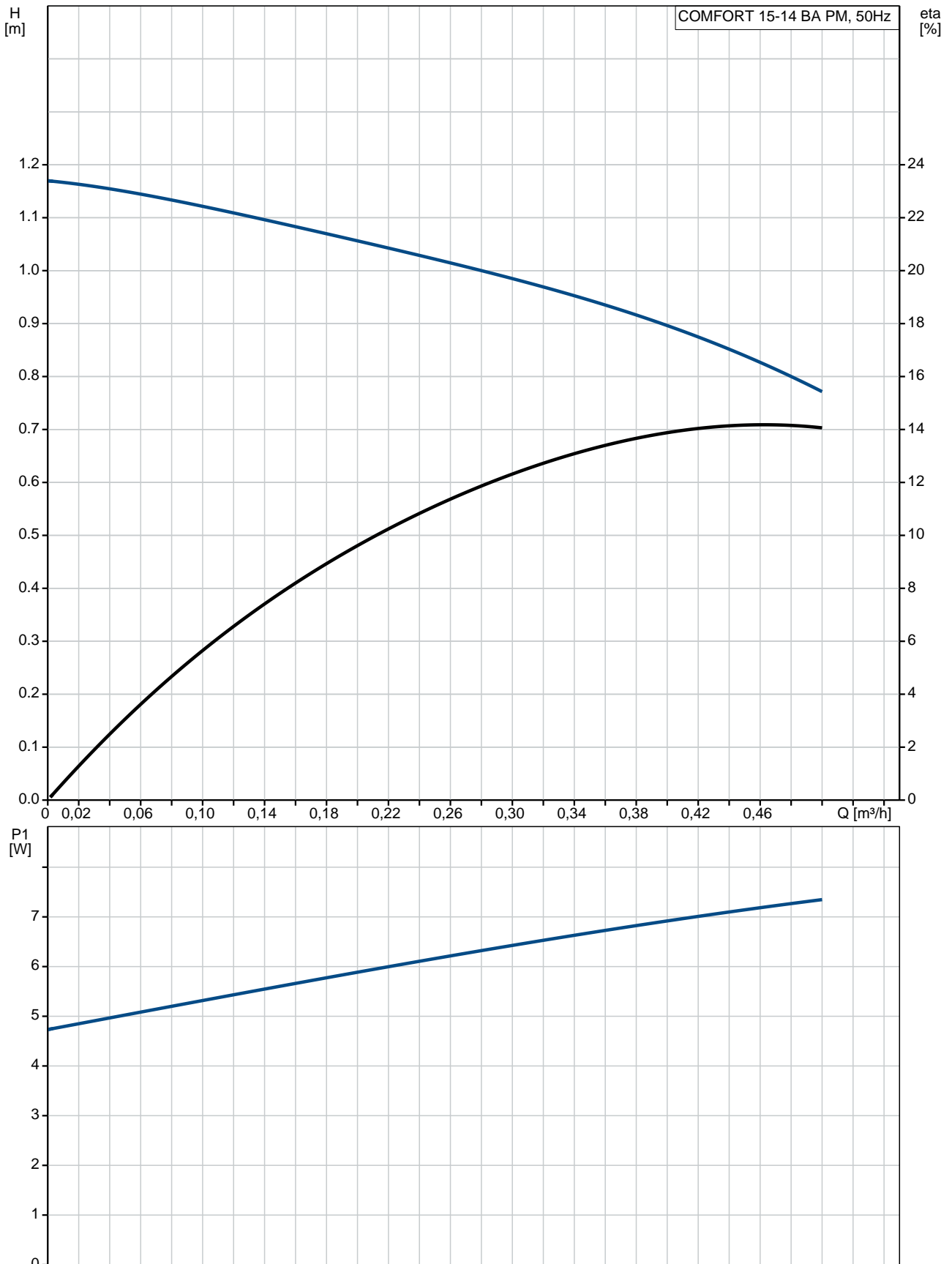

Popis	Hodnota
<b>Všeobecná informace:</b>	
Název výrobku::	COMFORT 15-14 BA PM
Íslo výrobku:	97916757
EAN kód::	5710626363506
<b>Techn.:</b>	
Počet otáček:	1
Max. dopravní výška:	14 dm
Teplotní třída TF:	95
Schval. značky na typovém štítku:	CE, VDE
<b>Materiály:</b>	
Těleso erpadla:	Mosaz MS 68
Oběžné kolo:	Korozivzdorná ocel, EPDM, PPO, PTFE, Grafit
<b>Instalace:</b>	
Max. provozní tlak:	10 bar
Potrubní připojka:	1/2
Vzdálenost mezi sacím a výtlakovým hrdlem:	80 mm
<b>Kapalina:</b>	
Čerpaná kapalina:	Voda
Rozsah teploty kapaliny:	2 .. 95 °C
Liquid temperature during operation:	60 °C
Hustota:	983.2 kg/m <sup>3</sup>
<b>Elektrické údaje:</b>	
Průkon pro otáčekový stupeň 3:	7 W
Frekvence el. sítě:	50 Hz
Jmenovité napětí:	1 x 230 V
Proud - otáčekový 3:	0.07 A
Velikost kondenzátoru - provoz:	0.6 µF
Krytí (IEC 34-5):	IP44
Třída izolace (IEC 85):	F
Motorová ochrana:	Žádný
Teplotní ochrana:	Impedance chránění
<b>Jiné:</b>	
Čistá hmotnost:	1 kg
Hrubá hmotnost:	1.12 kg
Průpravní objem:	0.003 m <sup>3</sup>
Danish VVS No.:	VVS NO 380634014
Swedish RSK No.:	RSK NO 5803088
Norwegian NRF no.:	NRF NO 9042115

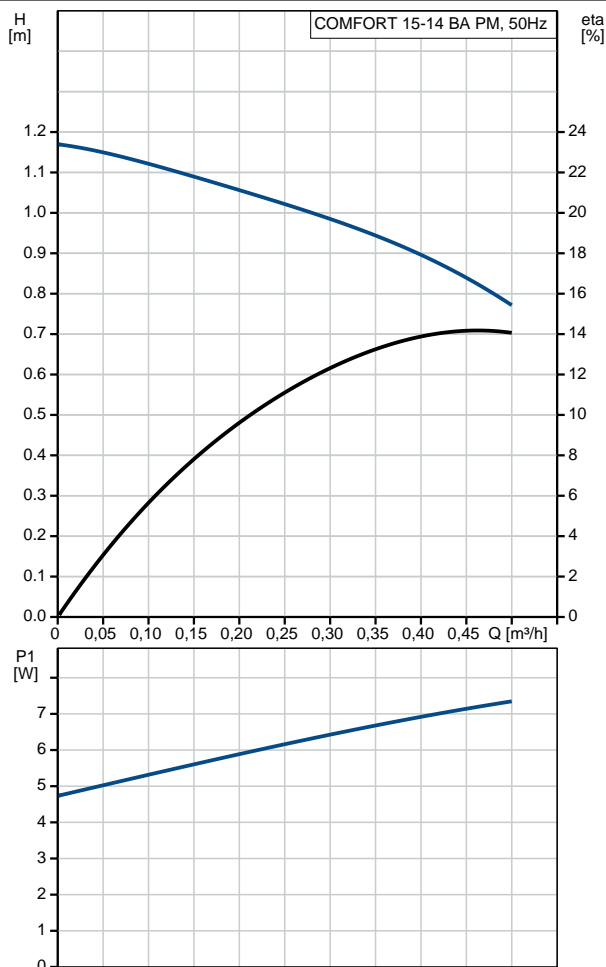

## 97916757 COMFORT 15-14 BA PM 50 Hz

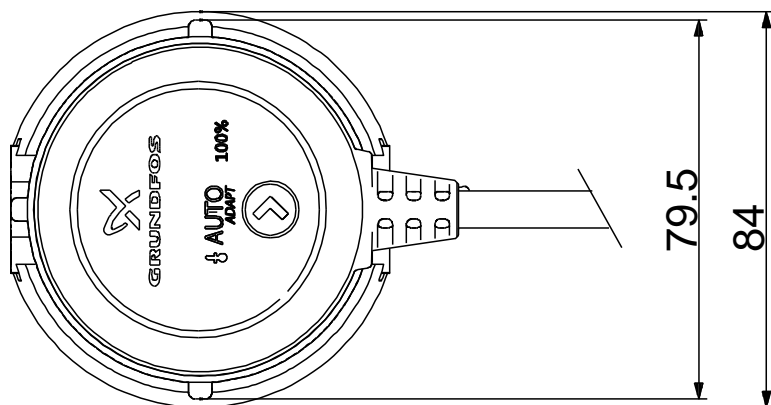
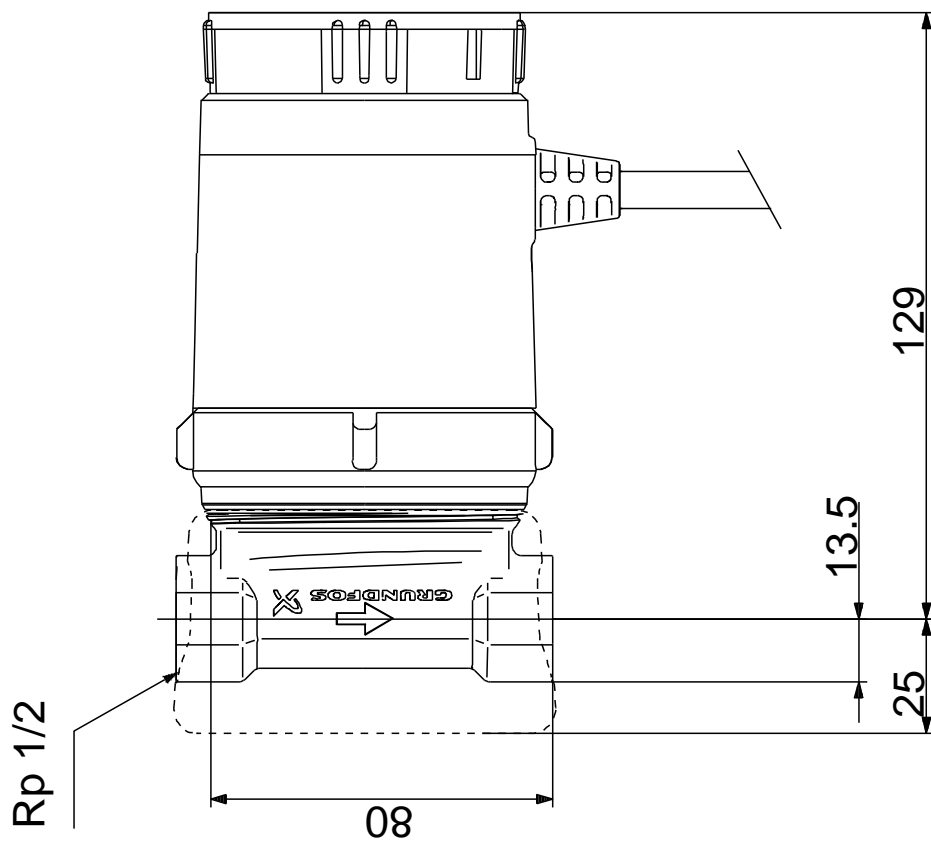

Poznámka! Všechny jednotky musí být v[mm] jestliže není uvedeno jinak.  
Poznámka: tento zjednodušený rozměrový náčrtek nezobrazuje všechny detaily.

**97916757 COMFORT 15-14 BA PM 50 Hz**



Upozornění! Všechny jednotky jsou v [mm], pokud není uvedeno jinak!